

Diesellokomotiven 5573 und 5773

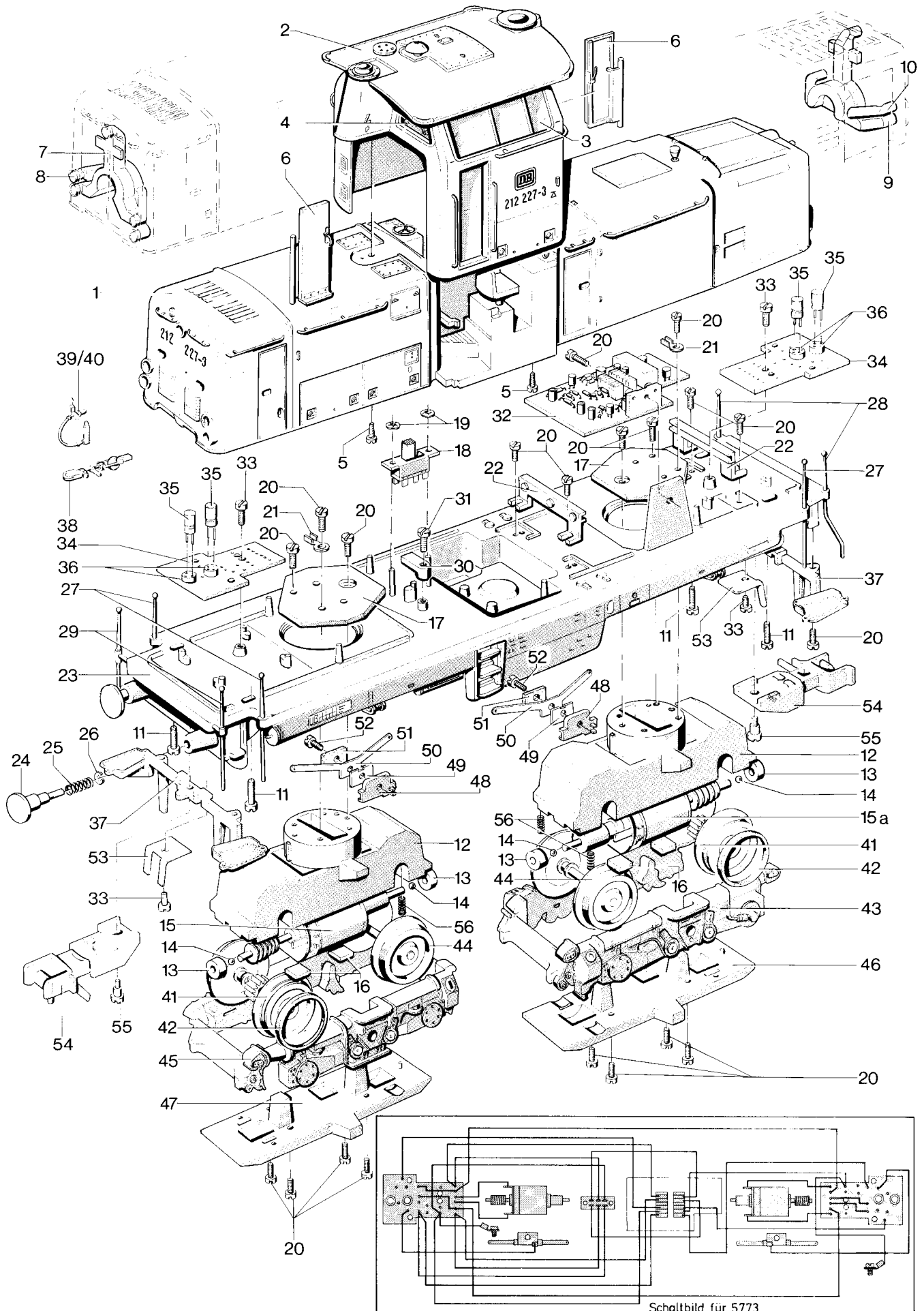

Prinzipdarstellung

Schaltbild für 5773

Diesellokomotiven 5573

| Lfd. Nr. | Benennung | |
|----------|---|-------------|
| | | 5573 |
| | Lokomotiv-Aufbau (komplett) mit | 47 897 |
| 1 | Lokomotiv-Gehäuse (ohne Griffstangen usw.) | 47 906 |
| 2 | Führerhaus (ohne Griffstangen und Fenstereinsatz) | 47 907 |
| 3 | Fenstereinsatz | 47 491 |
| 4 | Fenstereinsatz | 47 492 |
| 5 | Zylinderblechschraube | 78 591 |
| 6 | Türe | 47 905 |
| 7 | Lichtkörper | 47 472 |
| 8 | Lichtkörper | 47 473 |
| 9 | Lichtkörper | 47 469 |
| 10 | Lichtkörper | 47 470 |
| 11 | Zylinderschraube | 78 491 |
| 12 | Getriebegehäuse | 47 432 |
| 13 | Sinterlager | 47 795 |
| 14 | Kugel | 46 218 |
| 15 | Motor (komplett) kurzer Vorbau mit | 47 861 |
| | Gegenlager | 46 249 |
| | Schnecke | 47 869 |
| 15 a | Motor (komplett) langer Vorbau mit | 47 853 |
| | Gegenlager | 46 249 |
| | Schnecke | 47 869 |
| 16 | Filz | 58 523 |
| 17 | Motorträger | 47 438 |
| 18 | Schalter | 47 689 |
| 19 | Klemmsicherung | 60 824 |
| 20 | Zylinderschraube | 78 490 |
| 21 | Kabelschuh | 70 316 |
| 22 | Halterung | 47 870 |
| 23 | Träger (ohne Griffstangen) mit | 47 896 |
| 24 | Puffer | 76 123 |
| 25 | Druckfeder | 76 566 |
| 26 | Benzing-Sicherung | 60 804 |
| 27 | Griffstange | 47 893 |
| 28 | Griffstange | 47 894 |
| 29 | Griffstange | 47 895 |
| 30 | Kabelhalter | 47 259 |
| 31 | Zylinderschraube | 78 480 |
| 32 | Leiterplatte | - |
| | Decoder, Lok | 47 439 |
| 33 | Zylinderschraube | 78 535 |
| 34 | Leiterplatte | 47 991 |
| 35 | Glühlampe | 60 008 |
| 36 | Fassung | 60 418 |
| 37 | Trittbrett | 47 429 |
| 38 | Kupplung (Zubehör) | 47 271 |
| 39 | Druckluftschlauch | 47 270 |
| 40 | Druckluftschlauch (spiegelbildlich) | 47 269 |
| 41 | Treibradsatz mit | 47 871 |
| 42 | Haftreifen | 47 461 |
| 43 | Drehgestellrahmen | 47 431 |
| 44 | Treibradsatz | 47 454 |
| 45 | Drehgestellrahmen | 47 430 |
| 46 | Getriebedeckel | 47 433 |
| 47 | Getriebedeckel | 47 878 |
| 48 | Isolierung | 47 434 |
| 49 | Kontaktfeder | 47 435 |
| 50 | Schleiferfeder | 47 436 |
| 51 | Isolierplatte | 47 437 |
| 52 | Zylinderschraube | 78 562 |
| 53 | Blattfeder | 47 498 |
| 54 | Kupplung | 47 204 |
| 55 | Zylinderansatzschraube | 75 451 |
| 56 | Druckfeder | 76 586 |